

Die Schonbacken besitzen je eine Feder, die erlaubt, sie auf den harten Backen des Schraubstocks festzuhalten.

für Schraubstöcke Breite
100 mm bis 175 mm

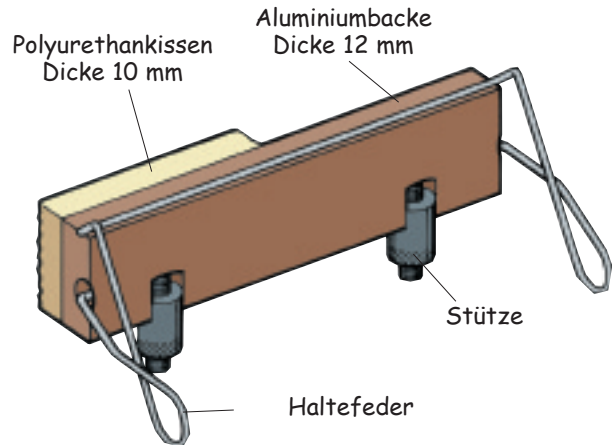

Zwei einstellbare Stützen greifen unter die harten Backen des Schraubstocks und erlauben, die Schonbacken der Backenhöhe des Schraubstocks anzupassen.

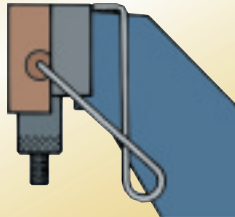

*präzise Form
Geschmeidigkeit des Polyurethans
bleibt in Position auf dem
Schraubstock*

Die Aluminiumschonbacken bilden ein präzises Prisma mit eingearbeiteten Formen in V für das Spannen kleiner Teile (V senkrecht, V waagrecht, V zu 45° geneigt).

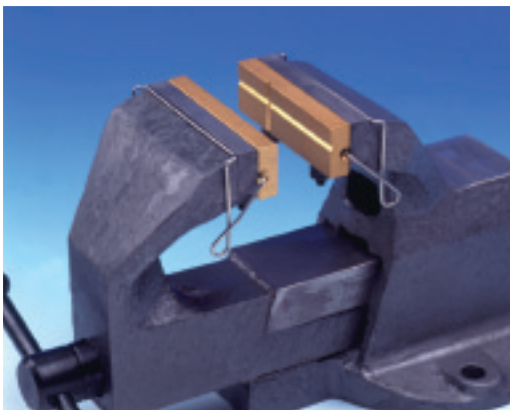

Schonbacken in Aluminium

für Schraubstockbreite : Best. Nr.

100 mm	24-020
115 mm	24-022
125 mm	24-025
135 mm	24-027
150 mm	24-030
160 mm	24-035
175 mm	24-040

Die mit Polyurethan gleichbleibender Elastizität abgedeckten Schonbacken erlauben das präzise Spannen empfindlicher Teile oder komplexer Formen.

Schonbacken in Polyurethan

für Schraubstockbreite : Best. Nr.

100 mm	24-060
115 mm	24-065
125 mm	24-070
135 mm	24-075
150 mm	24-080
160 mm	24-085
175 mm	24-090

