

FÜR LOCHPLATTEN

Der Aluminiumstopfen wird mittels einem O-Ring in der Bohrung festgehalten.

Da die Stopfen nicht über die Tischoberfläche herausragen, können sie unter den auf dem Tisch angebrachten Elementen (Spanner, Schraubstöcke u.s.w.) in Stellung bleiben.

Mit Hilfe eines Saugnapfes sind sie in wenigen Sekunden ein- und ausgebaut.

Für Bohrungen : Ø 12, 16, 18, 20, 22, 24 und 26 mm.

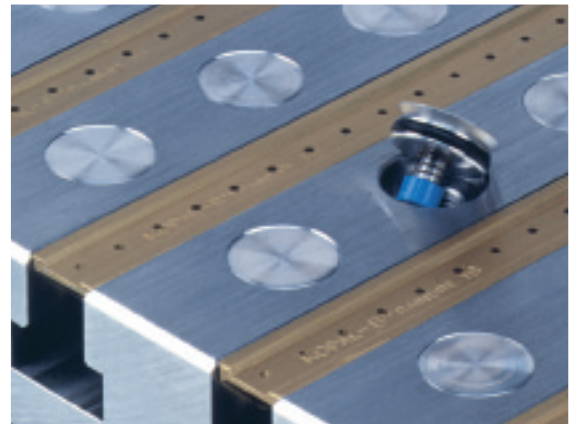

Verringert die für die Reinigung des Tisches aufzuwendende Zeit



Völlig glatt, halten sie die Plattenoberfläche frei und erleichtern somit die Reinigung und den Abfluss der Kühl- und Schmiermittel.

Stopfen für Platten

für Bohrungen	H mini	H 1	Fase	Best. Nr.
Ø 12 mm	4,3	19,5	0,8	13-005
Ø 16 mm	4,9	19,5	1,3	13-010
Ø 18 mm	5	19,5	1,3	13-015
Ø 20 mm	5,5	19,5	1,3	13-020
Ø 22 mm	6,5	20,5	1,3	13-025
Ø 24 mm	6,5	20,5	1,5	13-030
Ø 26 mm	6,5	20,5	1,8	13-035

Ausbausaugnapf für alle Stopfen

13-040

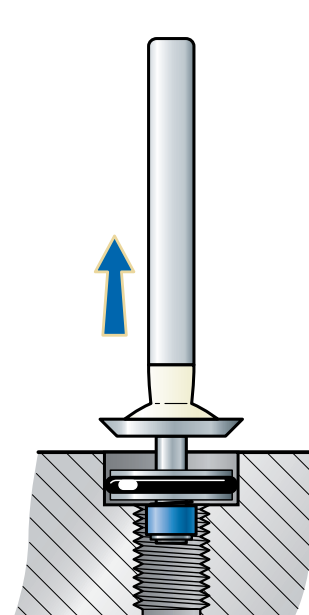
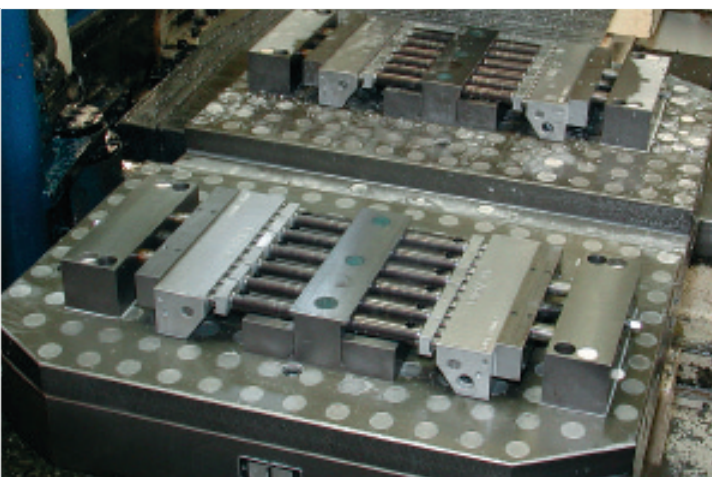
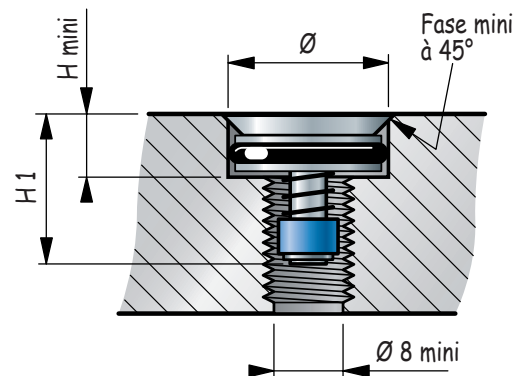

für Bohrungen
 Ø 12
 Ø 16
 Ø 18
 Ø 20
 Ø 22
 Ø 24
 Ø 26